

| 版数 VER. | 年月日 DATE | CN NO. | 変更内容 DESCRIPTION | 製図 DR. | 担当 CHK. | 査閲 APPD. | 承認 APPD. |
|------------|-------------|--------|---------------------|-----------|------------|-------------|-------------|
| | | | | | | | |

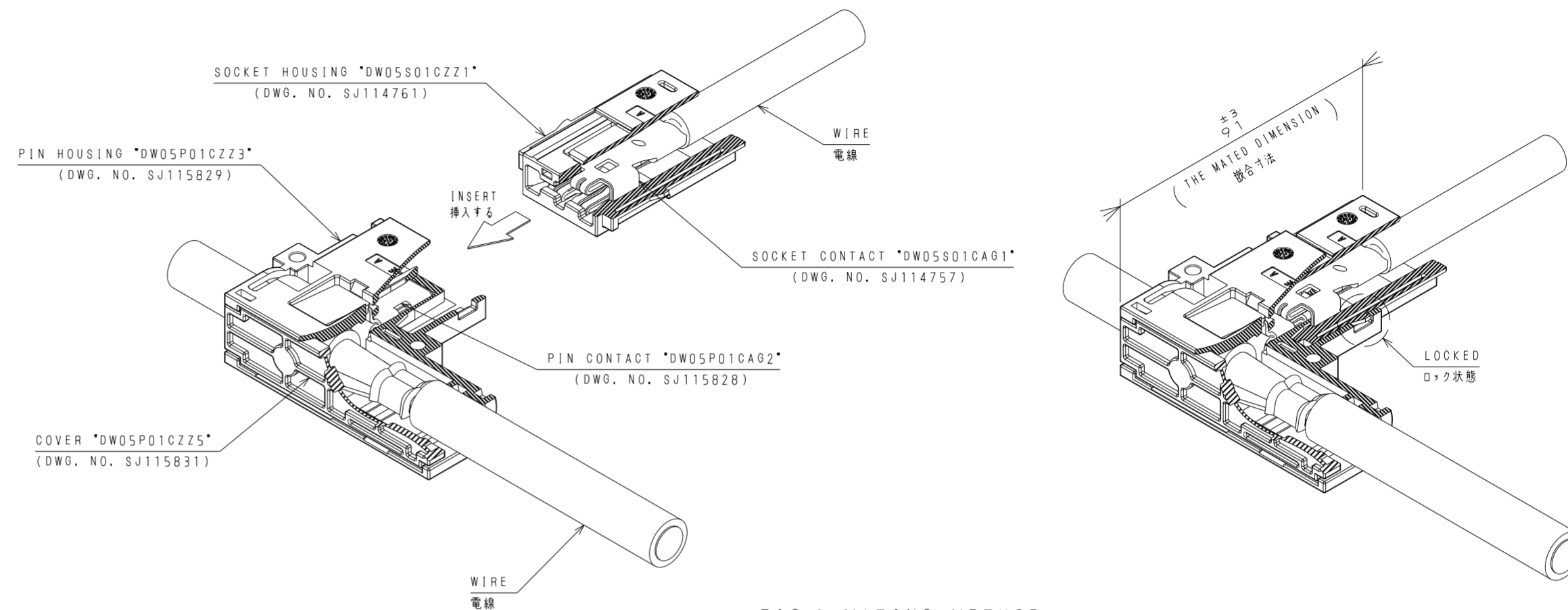
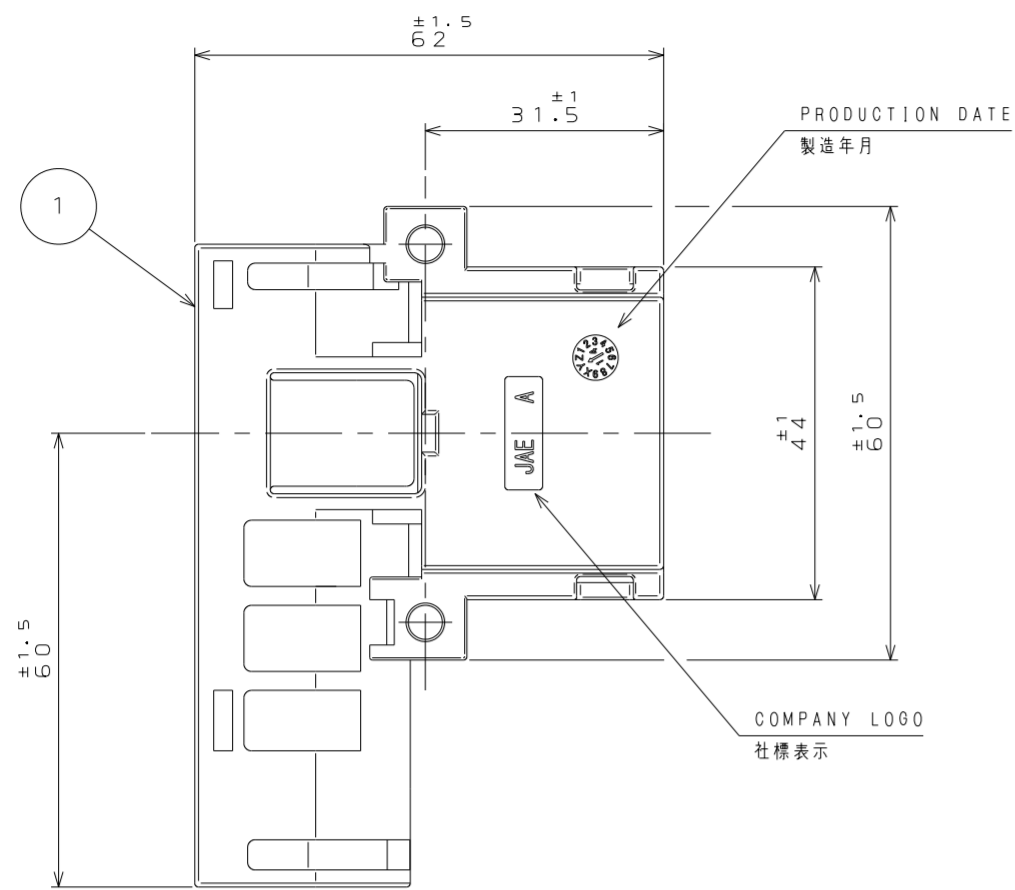

FIG.1 MATING METHOD
図1. 嵌合方法

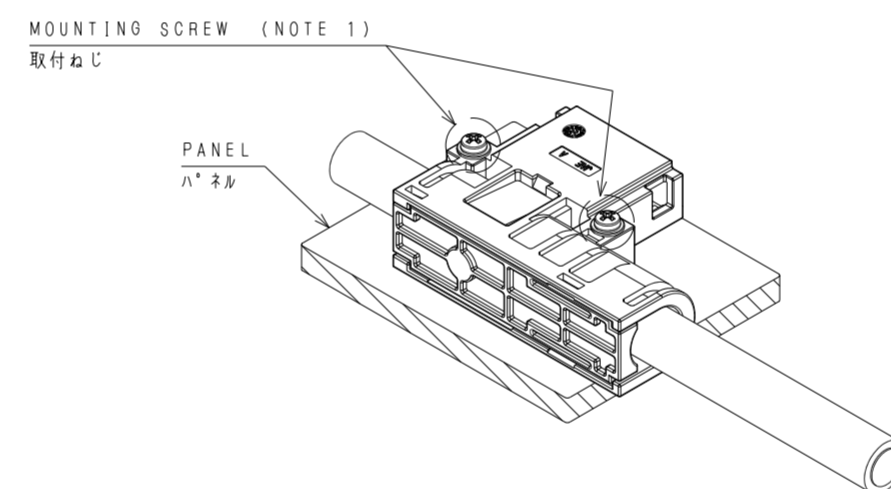
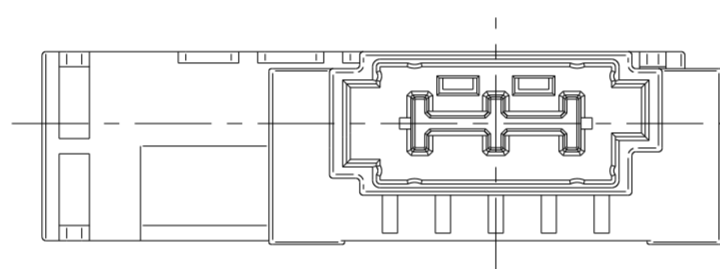
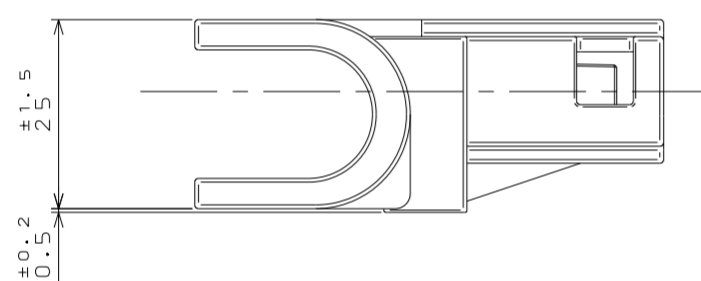

FIG.2 PANEL MOUNTING METHOD
図2. ハネル取付方法

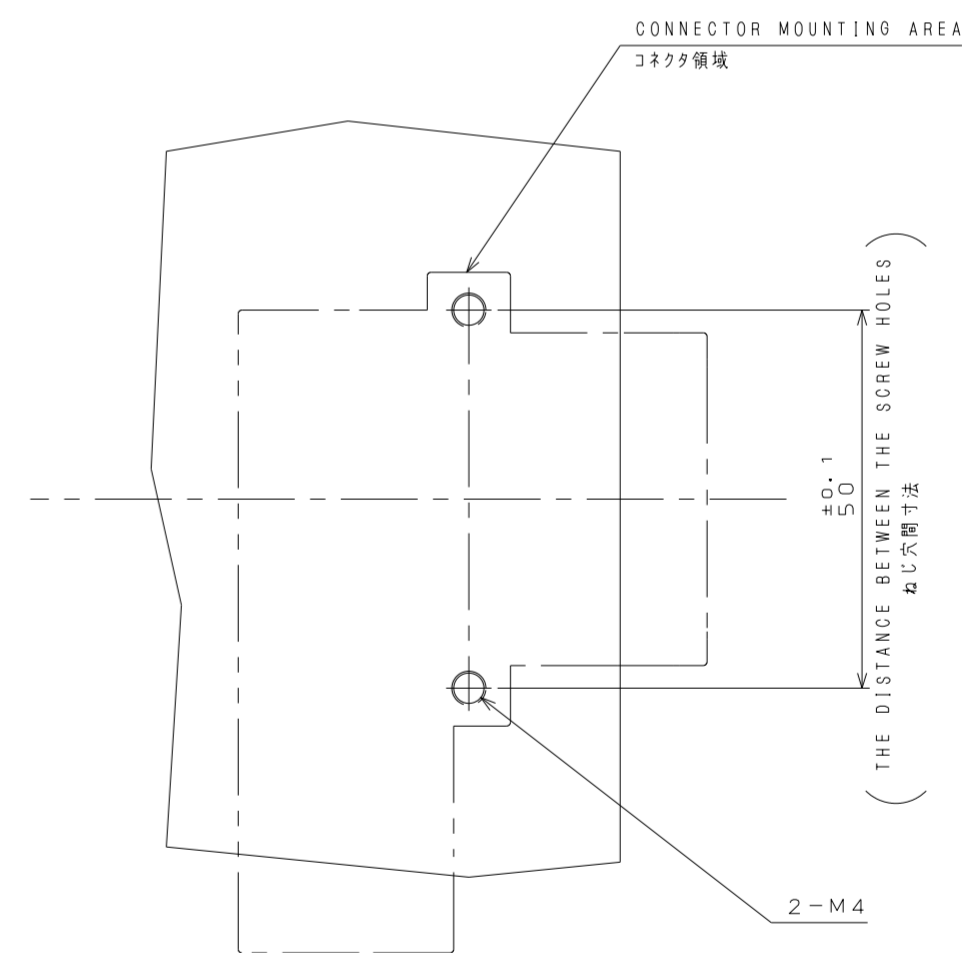

FIG.3 PANEL HOLE PATTERN (REF.)
図3 ハネル取付穴寸法(参考)

NOTE 1. RECOMMENDATION MOUNTING SCREW IS CROSS RECESSED HEAD SCREW.
THIS SCREW SIZE IS "M4".
THE SCREW-TIGHTENING TORQUE SHALL BE 1.48 N/m MAX.

注1. 推奨取付ねじは、「十字穴付き小ねじ」とする。
取付ねじサイズは、「M4サイズ」とする。
取付ねじの締付トルクは、「1.48N/m以下」とする。

| | | | | | |
|--|-------------------|-----------------------------------|------------------------------|--------------------------|---|
| 1 | HOUSING ハウジング | 1 | GLASS FILLED PBT ガラス入りPBT | COLOR : BLACK 色相 : 黒色 | 備考 REMARKS |
| 符号 NO. | 名称 DESCRIPTION | 個数 QTY. | 材料 MATERIAL | 仕上 FINISH | 備考 REMARKS |
| 仕様書(SPECIFICATION) JACS-30352 JAHL-30352 | | 第1版(ORIGINAL DATE) 16.Feb.2015 | | シリーズ(SERIES) DW05 | 日本航空電子工業株式会社 |
| 公差(GENERAL TOLERANCE) | | 製図 DR. | | 名称(TITLE) | JAPAN AVIATION ELECTRONICS INDUSTRY, LTD. |
| 寸法(DIMENSION) | 角度(ANGLES) | 担当 CHK. | Y.ITOU | DW05P01CZZ3 | |
| . ±0.8 | ×° ± | 査閲 APPD. | - | | |
| .X ±0.4 | ××° ± | 承認 APPD. | T.KUDOU | | |
| .XX ±0.1 | | | | | |
| .XXX ± | 単位(UNIT):mm | | | | |
| | | | | 質量(MASS) 43.0g | |
| | | | | | 図面番号(DRAWING NO.) SJ115829 |
| | | | | | 版数 (VER.) 1 |